

TURBO STAR 6000 (SOFTYMAUS '88)

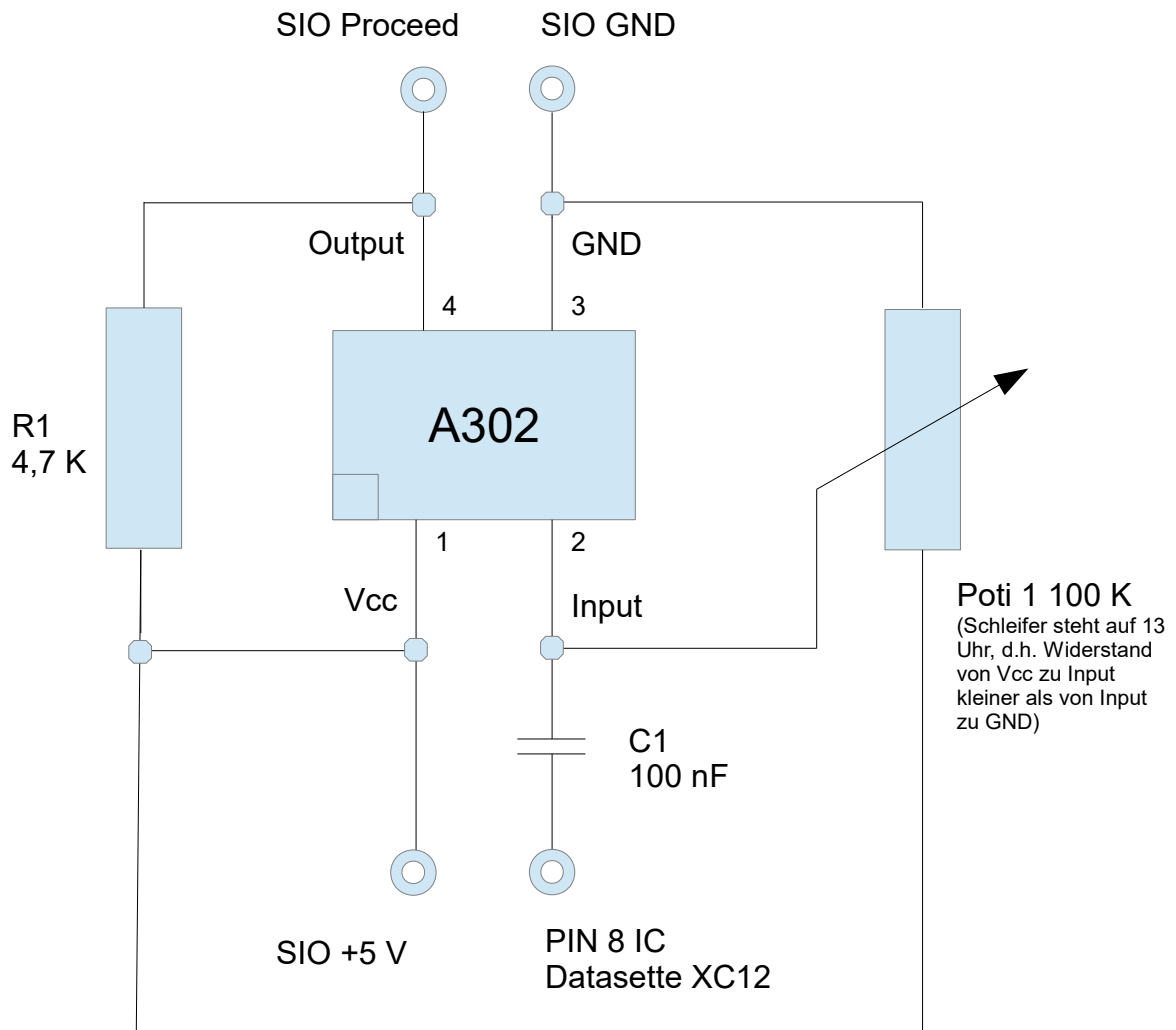

SIO:
PIN 10 +5 Volt (blaues Kabel)
PIN 9 Proceed (neues Kabel ziehen)
PIN 4 GND (schwarzes Kabel)

IC RFT A302 (Schwellspannungsschaltkreis)
Dieser IC soll bis auf die vertauschten Eingänge 1 und 2 baugleich dem IC TCA345A (threshold switch) sein.